

호칭번호	스트로크		스크류축 길이			
	호칭	최대	L_1	L_2	L_3	L_4
W0601KA-3PY-C3Z1	100	102	125	128	135	174

- 비고
1. 납입시에는 윤활제가 도포되어 있지 않으니 사용하실 때에는 윤활제(오일 또는 그리스)를 공급하여 주십시오. 크린용도에는 NSK 크린 그리스 LG2를 추천합니다.
 2. 너트에는 시일이 장착되어 있지 않습니다.
 3. 허용회전수는 $dm \cdot n$ 과 위험속도로 결정됩니다. B505페이지를 참조하여 주십시오.

단위 : mm

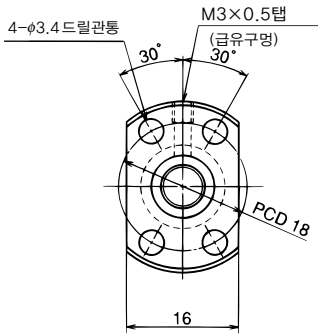

보기 X-X

볼스크류 사양

축경×리이드 / 나사방향	6×1 / 右	
예압방식 / 순환방식	P예압 / Deflector식	
볼경 / 볼피치원경	0.800 / 6.2	
유효권수	1×3	
정도등급 / 예압클리어런스기호	C3 / Z	
기본동정격하중 N {kgf}	동정격 C_0	470 {48}
	정정격 C_{0a}	680 {70}
축방향 클리어런스	0	
동마찰 토크 N·cm {kgf·cm}	~1.3 {~0.13}	
스페이서 볼	없음	
봉입윤활제	비고 참조	

단위 : mm

리이드 정도			축중심의 흔들림 ** \updownarrow	허용회전수 N(rpm)	
T	e_p	v_u		—	위험속도
0	0.010	0.008	0.025	3000	고정-지지 —